

NOSNÁ SVĚRKA
BEAM CLAMP

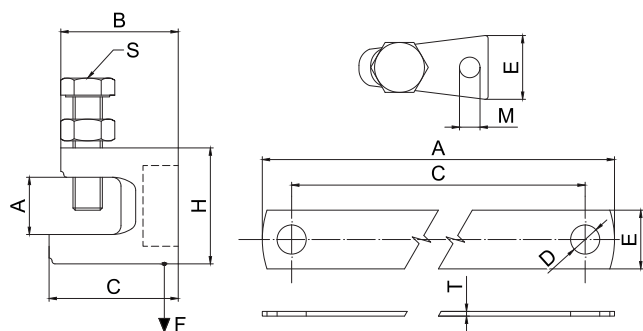
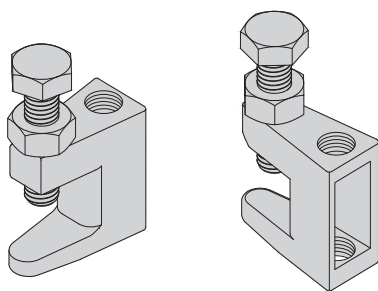

Popis:

Pomocí nosné svěrky je možné upevnění na válcované profily průřezu I, IPE, HEA, HEB bez vrtání nebo svařování.
Šroub je ve špičce upraven tak, že není možné vysmeknutí svěrky z profilu.
Při aplikaci nosných svěrky je nutno použití momentového klíče, aby se dodržel maximální utahovací moment.

Description:

Beam clamp enables fixing of components on I, IPE, HEA, HEB profiles without drilling or welding.
Bolt in the tip is designed in such a way that it eliminates slipping of the clamp from profile.
Torque wrenches must be used when installing beam clamps to maintain maximum tightening torque according to table.

POUŽITÍ POJISTNÉHO DRŽÁKU
USAGE OF SAFETY HOLDER

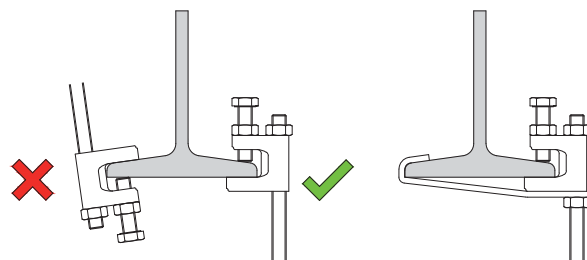

Technické údaje / Technical data:

Materiál / Material:	temperovaná litina / Malleable cast iron
Povrchová úprava / Surface coating:	galvanicky pozinkováno / zinc plated

Obj. číslo Supply No.	Název Name	A (mm)	B (mm)	C (mm)	D (mm)	E (mm)	H (mm)	M Závit Thread	S (mm)	T (mm)	Únosnost Load F(kN)	Utahovací moment Tightening torque (Nm)	Balení Package (ks/pcs)
21700102	Nosná svěrka / Beam clamp / M8 0–18 mm - malá	19	35	37,0	-	19	37	M8	M8 x 35	-	1,2	6	50
21700008	Nosná svěrka / Beam clamp / M8 0–20 mm	21	40	45,5	-	22	42	M8	M10 x 40	-	2,5	8	50
21700010	Nosná svěrka / Beam clamp / M10 0–20 mm	21	40	45,5	-	22	42	M10	M10 x 40	-	2,5	8	50
21700012	Nosná svěrka / Beam clamp / M12 0–26 mm	27	49	58,0	-	24	54	M12	M10 x 40	-	2,5	8	50
21700108	Pojistný držák pro nosnou svěrku / Safety holder for beam clamp / M8, M10, M12	350	-	325,0	13	25	-	-	-	2	-	-	1

Montážní postup / Mounting procedure:

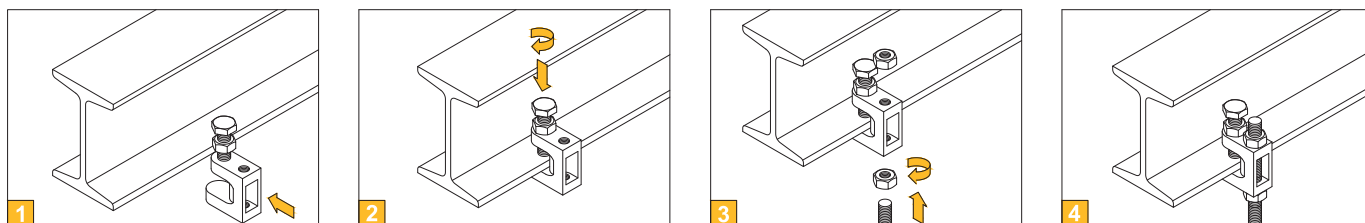

PŘÍCHYTKA NARÁŽECÍ TYP H
HAMMER CLIP TYPE H

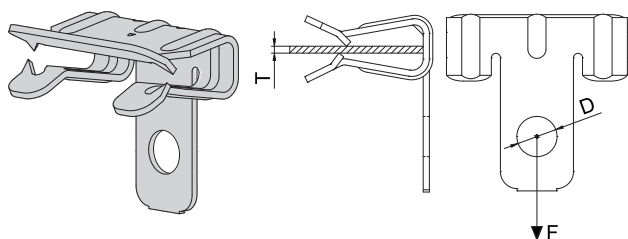

Popis:

Narážecí příchytka z ušlechtilé pružné oceli. Montáž se provádí pouhým narážením za pomoci kladiva nejčastěji na profily průřezu I, IPE, HEA, HEB, U, UPE.

Description:

Hammer clip is made from special spring steel. The installation is carried out simply by hitting the hammer to clip on the cross-sections I, IPE, HEA, HEB, U, UPE.

Technické údaje příchytky / Technical data of clamp:

Materiál / Material:	Pružná ocel / Spring steel
Povrchová úprava / Surface coating:	galvanicky pozinkováno / zinc plated

Obj. číslo Supply No.	Název Name	D (mm)	T (mm)	Přípustné zatížení Safe load F(kN)	Balení Package (ks/pcs)
22039004	Příchytka H narážecí / Hammer clip type H / 2H4	6,3	1,5-4	0,7	100
22039006	Příchytka H narážecí / Hammer clip type H / 4H24	6,3	4-10	0,9	100
22039008	Příchytka H narážecí / Hammer clip type H / 4H58	6,3	10-15	0,9	100
22039010	Příchytka H narážecí / Hammer clip type H / 4H912	6,3	15-20	0,9	100