

UTAHOVACÍ HROTY TIGHTENING BIT

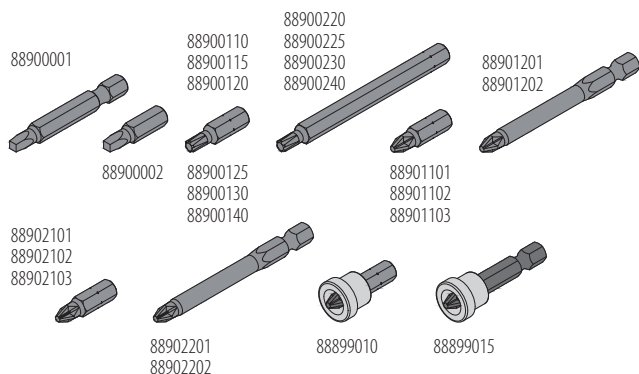

Popis:

Utahovací hroty PZ1, PZ2, PZ3, PH1, PH2 a PH3 jsou specifické typy šroubových hrotů, které se používají při utahování šroubů s křížovou drážkou. Hroty TORX jsou dalším typem šroubových hrotů, ale mají odlišný tvar než křížové hroty. Namísto kříže mají hroty TORX hvězdicový tvar. Tyto hroty jsou označovány písmenem "T" následovaným číslem, například T10, T15, T20 atd. Každé číslo označuje velikost hrotu.

PZ (Pozidriv) a PH (Phillips) hroty:

- PZ1 a PH1: Používá se pro menší šrouby s křížovou drážkou.
- PZ2 a PH2: Nejčastěji používaný typ, vhodný pro střední velikost šroubů.
- PZ3 a PH3: Používá se pro větší šrouby nebo tam, kde je vyžadována vyšší síla utahání.

Description:

Screwdriver bits PZ1, PZ2, PZ3, PH1, PH2, and PH3 are specific types of screwdriver tips used for tightening screws with a cross-shaped groove. TORX bits are another type of screwdriver tips, but they have a different shape than cross-shaped bits. Instead of a cross, TORX bits have a star-shaped design. These bits are labeled with the letter "T" followed by a number, such as T10, T15, T20, and so on. Each number indicates the size of the bit.

PZ (Pozidriv) and PH (Phillips) bits:

- PZ1 and PH1: Used for smaller screws with a cross-shaped groove.
- PZ2 and PH2: The most commonly used type, suitable for medium-sized screws.
- PZ3 and PH3: Used for larger screws or where higher tightening force is required.

Obj. číslo Supply No.	Název Name	Průměr vrtu Screw diameter (mm)	Balení Package (ks/pcs)
88900001	Hrot utahovací SQUARE - dlouhý / The tightening bit for SQUARE TEX - long /	-	1
88900002	Hrot utahovací SQUARE - krátký / The tightening bit for SQUARE TEX - short /	-	1
88900110	Hrot utahovací TORX / Tightening bit for TORX / 10	3,0	1
88900115	Hrot utahovací TORX / Tightening bit for TORX / 15	3,0	1
88900120	Hrot utahovací TORX / Tightening bit for TORX / 20	3,5 - 4,0	1
88900125	Hrot utahovací TORX / Tightening bit for TORX / 25	5,0	1
88900130	Hrot utahovací TORX / Tightening bit for TORX / 30	6,0	1
88900140	Hrot utahovací TORX / Tightening bit for TORX / 40	8,0	1
88900220	Hrot utahovací TORX / Tightening bit for / T20x75mm	3,5 - 4,0	1
88900225	Hrot utahovací TORX / Tightening bit for / T20x75mm	5,0	1
88900230	Hrot utahovací TORX / Tightening bit for / T30x75mm	6,0	1
88900240	Hrot utahovací TORX / Tightening bit for / T40x75mm	8,0	1
88901101	Hrot utahovací / Tightening bit for / PH1	2,5 - 3,5	1
88901102	Hrot utahovací / Tightening bit for / PH2	4,0 - 5,5	1
88901103	Hrot utahovací / Tightening bit for / PH3	6,0 - 7,0	1
88901201	Hrot utahovací / Tightening bit for / PH1x70mm	2,5 - 3,5	1
88901202	Hrot utahovací / Tightening bit for / PH2x70mm	4,0 - 5,5	1
88902101	Hrot utahovací / Tightening bit for / PZ1	2,5 - 3,5	1
88902102	Hrot utahovací / Tightening bit for / PZ2	4,0 - 5,5	1
88902103	Hrot utahovací / Tightening bit for / PZ3	6,0 - 7,0	1
88902201	Hrot utahovací / Tightening bit for / PZ1x70mm	2,5 - 3,5	1
88902202	Hrot utahovací / Tightening bit for / PZ2x70mm	4,0 - 5,5	1
88899010	Hrot utahovací na sádkarton krátký / Drywall bit long /	-	1
88899015	Hrot utahovací na sádkarton dlouhý / Drywall bit long /	-	1

MONTÁŽNÍ PŘÍPRAVEK PRO VRTAČKY A RUČNÍ DOTAHOVÁNÍ MOUNTING TOOL FOR DRILLING MACHINES AND MANUAL TIGHTENING

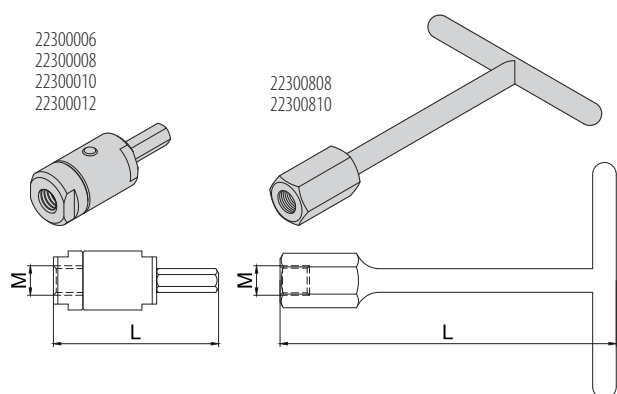

Popis:

Montážní přípravek je patentem chráněný výrobek, který usnadňuje a urychluje montáž kombi šroubů, závitových tyčí a závitových kolíků atd.

Výhody tohoto výrobku:

- Automaticky se uvolní ze šroubu nebo závitů po dotahování.
- Montážní přípravek je vyráběn pro závit M6, M8, M10 a M12.

Montážní přípravek ruční slouží pro ruční dotahování šroubů KOMBÍ a závitových tyčí. Montážní přípravek je vyráběn pro závit M8 a M10.

Description:

The mounting tool is a patent-protected product which facilitates and speeds the mounting of COMBI screws, threaded rods and stud bolts.

Advantages:

- It automatically dislodges from a screw or thread after tightening.
- It is manufactured for M6, M8, M10 and M12 threads.

Hand mounting tool serves for manual tightening of COMBI screws and threaded rods. It is manufactured for M8 and M10 threads.

Technické údaje / Technical data:

Materiál / Material:	vysoce pevná chromniklová kalená ocel / High-quality carbide-nickel hardened steel
Povrchová úprava / Surface coating:	galvanicky pozinkováno / zinc plated

Obj. číslo Supply No.	Název Name	L (mm)	M Závit Thread	Balení Package (ks/pcs)
22300006	Montážní přípravek pro AKU / Mounting tool for AKU / M6	56	M6	1
22300008	Montážní přípravek pro AKU / Mounting tool for AKU / M8	56	M8	1
22300010	Montážní přípravek pro AKU / Mounting tool for AKU / M10	56	M10	1
22300012	Montážní přípravek pro AKU / Mounting tool for AKU / M12	56	M12	1
22300808	Montážní přípravek ruční / Hand mounting tool / M8	113	M8	1
22300810	Montážní přípravek ruční / Hand mounting tool / M10	121	M10	1

