

ON130770 ZÁVĚS VÁLEČKOVÝ
ON130770 ROLLER SUSPENSION

VYROBENO
V ČR

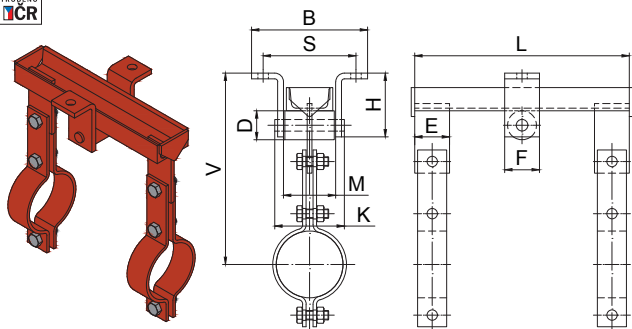

Popis:

Závěsy válečkové se vyrábějí z ocelových plochých tyčí, tyčí průřezu UE a litinového válečku.

Materiál volí výrobce, obvykle se volí ocel 11 373.1 nebo 11 375.1.

Válečky a čepy jsou obrobena, ostatní součásti nejsou obrobena.

Description:

Roller suspensions are made from steel flat bars, UE cross-section bars and a cast-iron roller.

The material is chosen by the manufacturer, usually steel 11 373.1 or 11 375.1 is chosen.

The rollers and pins are machined, the other parts are not machined.

Obj. číslo Supply No.	Název Name	B (mm)	D (mm)	E (mm)	F (mm)	H (mm)	K (mm)	L (mm)	M (mm)	S (mm)	profil UE profile UE	V (mm)	Balení Package (ks/pcs)
54170100	Závěs válečkový DN100 ON130770	200	50	60	60	110	120	370	90	160	80	330	1
54170125	Závěs válečkový DN125 ON130770	200	50	60	60	110	120	370	90	160	80	340	1
54170150	Závěs válečkový DN150 ON130770	250	60	60	60	125	150	370	110	200	100	380	1
54170200	Závěs válečkový DN200 ON130770	290	80	80	60	145	190	460	140	240	120	465	1
54170250	Závěs válečkový DN250 ON130770	290	80	80	60	145	190	460	140	240	120	515	1
54170300	Závěs válečkový DN300 ON130770	350	100	80	80	170	230	460	170	290	140	580	1
54170350	Závěs válečkový DN350 ON130770	350	100	80	80	170	230	460	170	290	140	630	1

ON130800 PODPĚRA KLUZNÁ (OD DN20 DO DN150)
ON130800 SLIDING SUPPORT (FROM DN20 UP TO DN150)

VYROBENO
V ČR

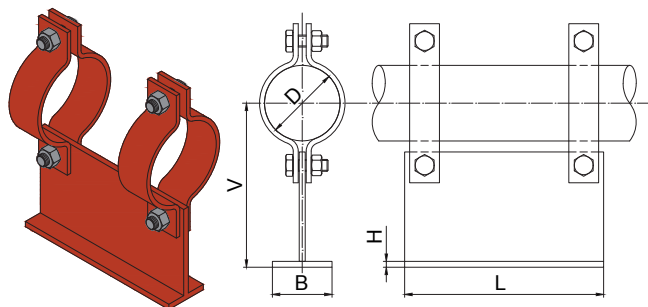

Popis:

Podpěry kluzné jsou dodávány včetně objímek podle ON130600 a spojovacího materiálu.

Základní desky a stojiny se vyrábí z plochých tyčí podle ČSN 42 5522.

Podpěry nejsou obrobena, pouze sraženy ostré hrany a očištěny svary.

Materiál volí výrobce, obvykle se volí ocel 11 373.0 nebo 11 375.0.

Description:

Sliding supports are supplied with two-parts pipe clamps according to ON130600 and with fasteners.

Base plates and standing plates are made from flat bars according to ČSN 42 5522.

The supports are not roughed only chamfered sharp edges and cleaned welds.

Material is chosen by producer, usually it is steel 11 373.0 or 11 375.0.

Obj. číslo Supply No.	Název Name	Průměr potrubí Diameter of pipe		B (mm)	H (mm)	L (mm)	V (mm)	Šroub Screw (mm)	Hmotnost Weight (kg/pcs)	Balení Package (ks/pcs)
		DN	D (mm)							
52000020	Podpěra kluzná DN20 ON130800 černá	20	27	40	6	200	100	M10x30 mm	1,60	1
52000025	Podpěra kluzná DN25 ON130800 černá	25	34	40	6	200	100	M10x30 mm	1,65	1
52000032	Podpěra kluzná DN32 ON130800 černá	32	43	50	6	200	120	M10x30 mm	2,00	1
52000040	Podpěra kluzná DN40 ON130800 černá	40	49	50	6	200	120	M10x30 mm	2,10	1
52000050	Podpěra kluzná DN50 ON130800 černá	50	61	50	6	200	155	M12x35 mm	3,10	1
52000065	Podpěra kluzná DN65 ON130800 černá	65	76	60	6	200	165	M12x35 mm	3,40	1
52000080	Podpěra kluzná DN80 ON130800 černá	80	89	60	6	200	170	M12x35 mm	3,60	1
52000100	Podpěra kluzná DN100 ON130800 černá	100	108 / 115	60	8	250	200	M16x45 mm	6,60	1
52000125	Podpěra kluzná DN125 ON130800 černá	125	133 / 140	80	8	250	220	M16x45 mm	7,20	1
52000150	Podpěra kluzná DN150 ON130800 černá	150	159 / 169	80	8	250	240	M16x45 mm	7,80	1

